

1	2	3	4	5	6	7	8	
成品图					版本(REV)	描述(DESCRIPTION)	设计(DESIGN)	DATE
原材料					AO	新版发行	李小亮	2022.03.31
符合认证标准								
阻燃等级								

阻燃等级	UL94 V-2
防护等级	IP68
额定电压/额定电流	450V / 16A
耐电压	2500V
线材规格	0.5mm <sup>2</sup> ~ 2.5mm <sup>2</sup>
工作温度	-40℃ ~ +105℃

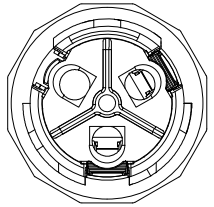

2 Pin

Factory: Xiamen Fucon IMP.&EXP. CO.,LTD  
 Waterproof connector (coupling for lighting) with  
 spring brass clamps for two cables

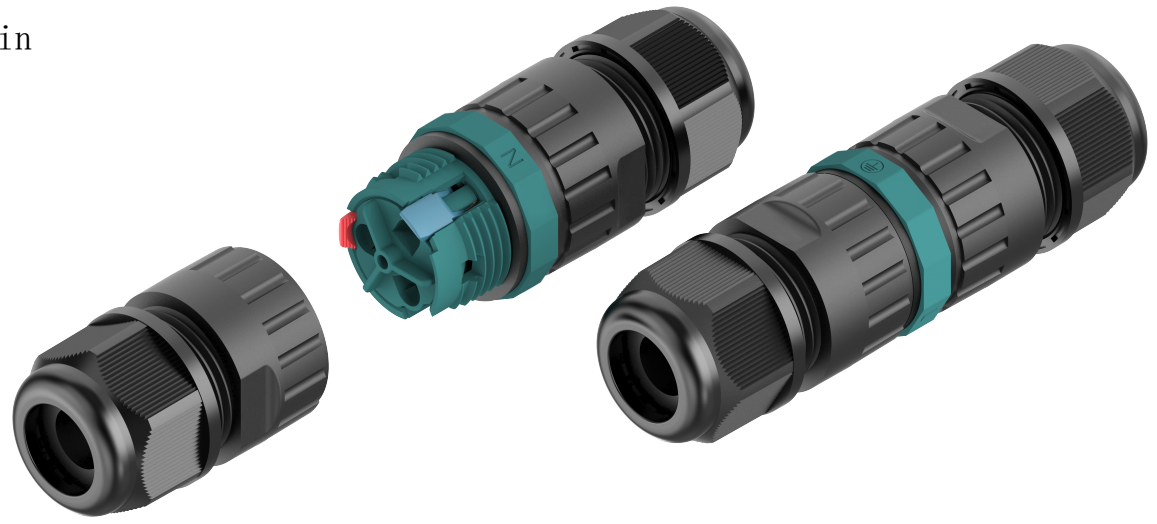

料号	胶塞孔径 φD	适用线外径
	φ11.5mm	φ9-12mm
	φ8.5mm	φ5-9mm

Part No.: EW-P20-2P  
 EW-P20 - series of waterproof connector (coupling)  
 2P - number of Pins (2 Pins)

夹线胶塞孔径

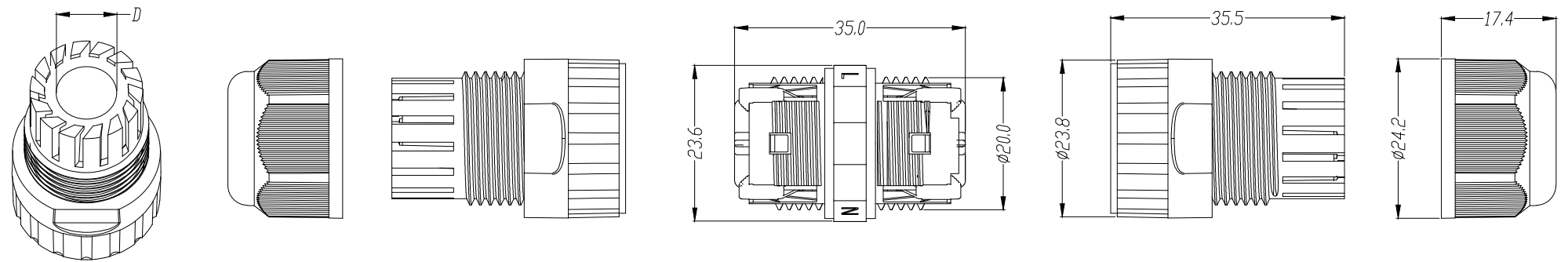

产品单重	外箱尺寸	单箱数量	单箱毛重
26.2g	42x30x34cm	600 pcs	16.6kg

未注公差(TOLERANCE UNSPECIFIED)				单位(UNIT)	mm	绘图(DRAW)	李小亮 / 2022.03.31	料号(PART NO)	EW-P20-02301BB##
X. ±0.35	X.XX ±0.10	X.° ±3°		比例(SCALE)	1:1	审核(CHKD)		图号(DWG NO)	EW-P20-02301BB##
X.X ±0.20	X.XXX ±0.05	X.X° ±2°		页次(SHEET)	1/1	核准(APPD)		品名(TITLE)	EW-P20-2P防水连接器
		X.XX° ±1°							FUCON